

Panel AS-Wall LN

Nuestro Producto

Panel para fachadas y para particiones interiores. Sistema de tornillería con fijación oculta, compuesto de tornillo de alta calidad que garantiza el anclaje de los paneles contra la correa.



1

- Este producto se fabrica en acero Zinc-Alum y en acero prepintado.
- Diseñado especialmente para fachadas

2

- Ancho útil de 1150 mm
- Espesor de laminas en 0.6 mm (Otros espesores a pedido)
- Espesor del panel: 40/50/60/80/100/120/150/200
- Aislación de lana roca

Detalle

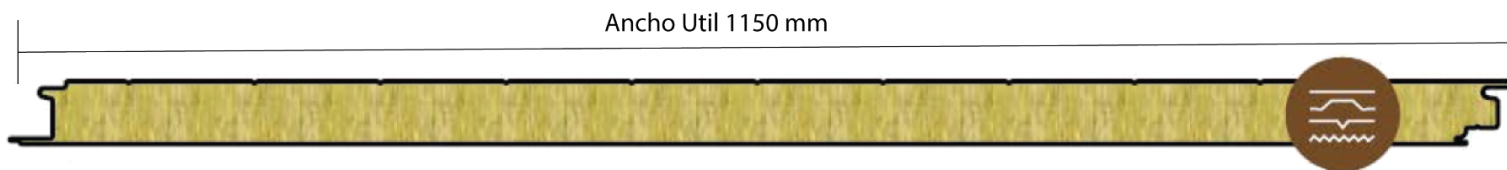

Gracias a su diseño multigrecado ofrecen una gran resistencia mecánica permitiendo luces mayores a igualdad de carga. Son de alta calidad y durabilidad, garantizando una total estanqueidad, ofreciendo altas exigencias contra el fuego (hasta 120 min) y un elevado nivel de aislamiento térmico.

El panel está compuesto por dos láminas de acero adheridas mediante adhesivo orgánico al núcleo de lana de roca.

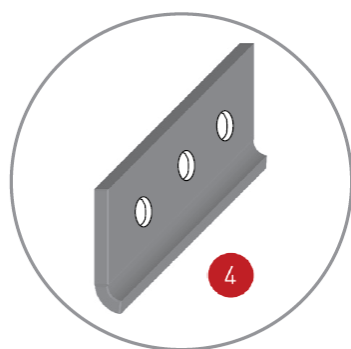

1 fijación por grapa en bajas presiones/
3 fijaciones por grapa altas presiones.

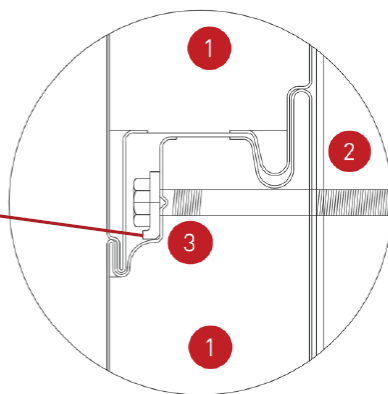

- 1 PANEL DE FACHADA - LNR
- 2 CORREAS SOPORTE CUBIERTA
- 3 TORNILLO FIJACIÓN PANEL - LNR
- 4 GRAPA DE REPARTO FIJACIÓN



Ahorra tiempo

La instalación del sistema es simple y rápido.



Personalización

Colores RAL y Woodgrain a pedido según la necesidad de nuestro cliente.

Fijaciones

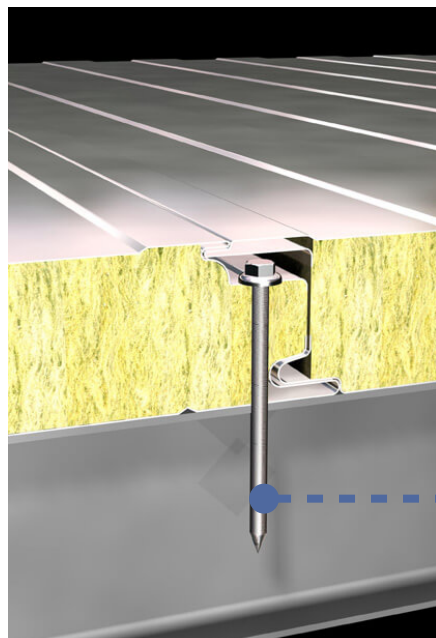

Tornillo y grapa

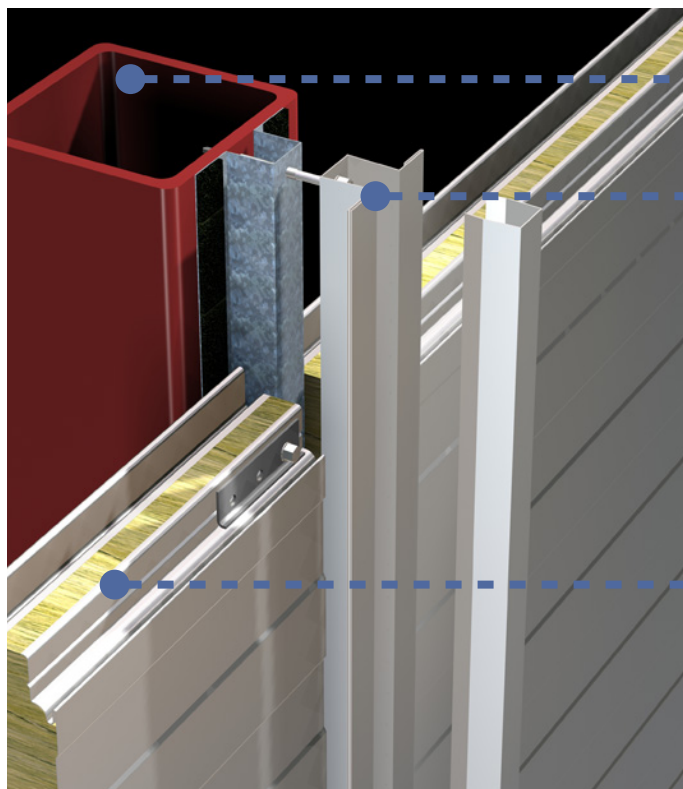

→ Estructura soportante

→ Omega de acero prepintado para juntas

→ Panel AS-WALL LN